

# EDiA EX

Carretilla contrapesada eléctrica • 4 ruedas neumáticas  
80 voltios • **2.5-3.5 toneladas**

**FB25N**  
**FB25CN**  
**FB30N**  
**FB30CN**  
**FB35N**

## Control que genera confianza... confianza que facilita el trabajo.

Todo lo relacionado con las EDiA EX inspira confianza. Robusta calidad Mitsubishi con un diseño sencillo y eficaz... y el tipo de control suave e instintivo que siempre permite finalizar el trabajo correctamente y a la primera. Impresionante capacidad de elevación residual, lo que significa que las EDiA EX tienen toda la potencia necesaria para elevar cargas más grandes a una altura de hasta 7 metros; sus dos motores de tracción y su dirección de 100° en el eje trasero ofrecen la agilidad de una carretilla grande en los espacios más pequeños.

Además, lo hacen de manera segura. Desde el volante de un solo radio hasta el contrapeso en ángulo, cada uno de sus

detalles favorecen la amplia visibilidad que tiene el conductor durante el trabajo. Además, su protección IPX4 frente al agua y sus frenos en baño de aceite, completamente estancos, permiten trabajar en cualquier lugar,, desde entornos higiénicos de cero emisiones, gracias a sus frenos integrados que eliminan el polvo, hasta con cargas bajo la lluvia en el exterior. Pero lo mejor de las EDiA EX es su conducción. Desde el momento que el operario se sienta detrás del volante, todo funciona a la perfección. El conductor se sentirá como en casa y trabajará de la manera más productiva desde el primer día.



### Controles y habitáculo del operario

- **El nuevo control para pulgar con botón F2** integra el doble de botones, sin que se vea la carga. Entre sus opciones, se incluye poder liberar la pinza y centrar la inclinación de manera automática.
- **La posición ergonómica de los pedales** se ha optimizado, con un nuevo diseño y ángulo que permiten un buen control sin tensar los tobillos, incluso en turnos de trabajo prolongados.
- **La pantalla informativa de color** se lee con facilidad desde todos los ángulos y bajo luz solar directa. Está colocada de tal forma que el operario puede informarse de todo con solo echar un vistazo y sin reducir su visibilidad alrededor.
- **El reposabrazos ErgoCentric** permite colocar el brazo de manera natural y se ajusta con una sola mano, lo que minimiza las lesiones y la fatiga.
- **La posición de conducción:** el asiento, el brazo y el volante son completamente ajustables según los requisitos de cada operario.
- **Las EDiA EX** también cuentan con compartimentos de almacenamiento de fácil acceso.
- **La cabina abierta permite un acceso rápido y ergonómico**, además de diferentes posiciones de conducción muy cómodas.
- **Con los paneles y cubiertas ergonómicas**, la entrada a la cabina es rápida y fácil.
- **El escalón extra grande** permite entrar y salir de forma segura sin resbalar, utilizando cualquier tipo de calzado.
- **El suelo plano sin obstáculos** tiene un espacio para los pies muy amplio, incrementando la comodidad y la concentración del operario.
- **El asidero de gran tamaño** ayuda al operario independientemente de su tamaño.

# Carretilla contrapesada eléctrica

## 80 voltios • 2.5 – 3.5 toneladas

<b>Características</b>					
1.1	Fabricante (abreviación)		Mitsubishi	Mitsubishi	Mitsubishi
1.2	Designación del modelo del fabricante		FB25N	FB25CN	FB30N
1.3	Fuente de potencia: batería, diésel, gas LP, gasolina		Eléctrica	Eléctrica	Eléctrica
1.4	Control de dirección: conductor acompañado, de pie, sentado		Conductor sentado	Conductor sentado	Conductor sentado
1.5	Capacidad específica de elevación	Q (kg)	2500	2500	3000
1.6	Centro de carga	c (mm)	500	500	500
1.8	Distancia de carga, eje hasta cara de horquillas	x (mm)	476	476	504
1.9	Longitud del chasis	y (mm)	1730	1585	1730
<b>Peso</b>					
2.1	Peso de la carretilla, sin carga / incluyendo batería	kg	4700	4621	5152
2.2	Peso por eje con carga, delantero / trasero	kg	6336 / 864	6332 / 789	7313 / 839
2.3	Peso por eje sin carga, delantero / trasero	kg	2424 / 2275	2292 / 2329	2571 / 2581
<b>Ruedas y Tren de Potencia</b>					
3.1	Ruedas: V= macizas, L= neumát., SE = Sup.-Elást. - delante/atrás		SE	SE	SE
3.2	Dimensiones del neumático, delantero	pcm/ (mm)	23 x 9 - 10	23 x 9 - 10	23 x 10 - 12
3.3	Dimensiones del neumático, trasero		18 x 7 - 8	18 x 7 - 8	18 x 7 - 8
3.5	Numero de ruedas, delante/atrás (x = motrices)		2 x / 2	2 x / 2	2 x / 2
3.6	Distancia entre centros de ruedas, delante	b10 (mm)	985	985	950
3.7	Distancia entre centros de ruedas, atrás	b11 (mm)	970	970	970
<b>Dimensiones</b>					
4.1	Inclinación del mástil, hacia adelante / hacia atrás	$\alpha/\beta$ °	6 / 8	6 / 8	6 / 8
4.2	Altura con mástil replegado	h1 (mm)	2145	2145	2165
4.3	Elevación libre	h2 (mm)	100	100	100
4.4	Elevación estándar	h3 (mm)	3300	3300	3270
4.5	Altura total con mástil desplegado	h4 (mm)	4355	4355	4325
4.7	Altura hasta la parte superior del tejadillo protector	h6 (mm)	2240	2240	2240
4.8*	Altura del asiento	h7 (mm)	1130	1130	1130
4.12	Altura del acople para arrastre	h10 (mm)	395	395	395
4.19	Longitud total	l1 (mm)	3600	3459	3628
4.20	Distancia hasta las horquillas (incluye el grueso de las horquillas)	l2 (mm)	2530	2389	2558
4.21	Anchura total	b1/b2 (mm)	1190	1190	1190
4.22	Horquillas (espesor, ancho, largo)	s / e / l (mm)	40x100x1070	40x100x1070	45x125x1070
4.23	Tablero DIN 15 173 A/B/no		2A	2A	3A
4.24	Ancho del tablero	b3 (mm)	1000	1000	1000
4.31	Distancia al suelo bajo el mástil, cargado	m1 (mm)	105	105	115
4.32	Distancia al suelo en el centro del chasis, cargado	m2 (mm)	122	122	122
4.33	Ancho del pasillo de trabajo con palets de 1000 x1200 mm carga atravesada	Ast (mm)	3805	3660	3830
4.34a	Ancho del pasillo de trabajo con palets de 800 x1200 mm carga a lo largo	Ast (mm)	3960	3815	3985
4.35	Radio de giro	Wa (mm)	2064	1920	2064
4.36	Distancia mínima entre centros de rotación	b13 (mm)	160	160	160
<b>Rendimientos</b>					
5.1	Velocidades desplazamiento, con/sin carga	km/h	20 / 20	20 / 20	20 / 20
5.2	Velocidades elevación, con/sin carga	m/s	0.5 / 0.65	0.5 / 0.65	0.45 / 0.6
5.3	Velocidades descenso, con/sin carga	m/s	0.55 / 0.5	0.55 / 0.5	0.5 / 0.45
5.5	Tracción a la barra de tiro, con/sin carga	N	9300 / 9700	9300 / 9700	9100 / 9550
5.6	Máxima tracción a la barra de tiro, con /sin carga (5 min en ciclo corto)	N	15800 / 16200	15800 / 16200	15550 / 16050
5.7	Accesibilidad en pendientes, con/sin carga	%	15 / 25	15 / 25	13 / 22
5.8	Pendiente máxima, con/sin carga	%	23 / 38	23 / 38	20 / 34
5.9	Tiempo de aceleración en desplazamiento, con/sin carga (0 -10 m)	s	4.2 / 3.9	4.2 / 3.9	4.3 / 3.9
5.10	Frenos de servicio: (mecánicos/hidráulicos/eléctricos/neumáticos)		Hidráulicos	Hidráulicos	Hidráulicos
<b>Motor Eléctrico</b>					
6.1	Capacidad del motor de tracción (60 min. en ciclo corto)	kW	2 x 8	2 x 8	2 x 8
6.2	Potencia del motor de elevación con factor de operación de 15%	kW	20.8	20.8	25.5
6.3	Batería, DIN 43 531/35/36 A/B/C/no		43536A	43536A	43536A
6.4	Batería, voltaje/capacidad después de 5 horas de carga	V/Ah	80 / 700-775	80 / 560-620	80 / 700-775
6.5	Batería, peso	kg	1863	1558	1863
<b>Accesorios</b>					
8.1	Tipo de control de velocidad		AC	AC	AC
8.2	Presión hidráulica para implementos	bar	185	185	185
8.3	Caudal de aceite para implementos	l/min	30	30	30
8.4	Nivel sonoro al oído del conductor (EN 12053)	dB(A)	65	65	66
8.5	Tipo de acoplamiento para arrastre: Tipo DIN, referencia		DIN 15170-H	DIN 15170-H	DIN 15170-H

\* Valores h7 registrados con el asiento tipo MSG65.

\*\* Opción separada para la válvula de alivio de presión cuando se necesita una presión más baja.

Estas especificaciones pueden cambiar debido a las continuas mejoras.

	Mitsubishi FB30CN	Mitsubishi FB35N
	Eléctrica	Eléctrica
	Conductor sentado	Conductor sentado
	3000	3500
	500	500
	504	504
	1585	1730
	5234	5591
	7355 / 878	8186 / 904
	2454 / 2780	2654 / 2937
	SE	SE
	23 x 10 - 12	23 x 10 - 12
	18 x 7 - 8	18 x 7 - 8
	2 x / 2	2 x / 2
	950	950
	970	970
	6 / 8	6 / 8
	2165	2291
	100	100
	3270	3300
	4325	4345
	2240	2240
	1130	1130
	395	395
	3487	3628
	2417	2558
	1190	1190
	45x125x1070	45x125x1070
	3A	3A
	1000	1000
	115	115
	122	122
	3690	3830
	3840	3985
	1920	2064
	160	160
	20 / 20	18 / 18
	0.45 / 0.6	0.45 / 0.6
	0.5 / 0.45	0.5 / 0.45
	9100 / 9550	8950 / 9500
	15550 / 16050	15400 / 16000
	13 / 22	12 / 20
	20 / 33	18 / 31
	4.3 / 3.9	4.4 / 3.9
	Hidráulicos	Hidráulicos
	2 x 8	2 x 8
	25.5	25.5
	43536A	43536A
	80 / 560-620	80 / 700-775
	1558	1863
	AC	AC
	185	205**
	30	30
	66	66
	DIN 15170-H	DIN 15170-H

## EDIA EX

### EL DIAMANTE ELÉCTRICO

Elegante. Perfecto. Imbatible y resistente. La gama EDIA ofrece la fiabilidad y las prestaciones legendarias de Mitsubishi en un espacio limpio, compacto y versátil. Sin duda una gran inversión.



Pantalla clara e informativa



Eje trasero con dirección de 100°



Visibilidad de 360°



Mástil y horquillas de alta visibilidad.



Controles ergonómicos en el reposabrazos



Freno de estacionamiento automático con retención en pendientes



Fácil acceso de entrada y salida



Amplio espacio para los pies

## Características y capacidades del mástil

FB25N/FB25CN						FB25N	FB25CN
Tipo de Mástil	h3 mm	h1 mm	h4 mm	h2/h5* mm	Ángulo de inclinación (av-re)	Q @ c=500mm kg	Q @ c=500mm kg
Simplex	3000	1995	4055	100	6°/8°	2500	2500
	3300	2145	4355	100	6°/8°	2500	2500
	3740	2410	4795	100	6°/8°	2500	2500
	4100	2590	5155	100	6°/8°	2500	2500
	4500	2800	5555	100	6°/8°	2500	2500
	5000	3050	6055	100	6°/8°	2500	2450
	5500	3300	6555	100	6°/4°	2500	2400
Duplex	6000	3550	7055	100	6°/4°	2450	2300
	3000	1995	4055	940	6°/8°	2500	2500
	3300	2145	4355	1090	6°/8°	2500	2500
	3700	2410	4755	1355	6°/8°	2500	2500
Triplex	4020	2590	5075	1535	6°/8°	2500	2500
	3730	1805	4785	750	6°/6°	2500	2500
	4030	1905	5085	850	6°/6°	2500	2500
	4300	1995	5355	940	6°/6°	2500	2500
	4750	2145	5805	1090	6°/6°	2500	2500
	5060	2265	6115	1210	6°/6°	2500	2450
	5500	2410	6555	1355	6°/6°	2500	2350
	5990	2590	7045	1535	6°/4°	2400	2300
	6500	2850	7555	1795	6°/4°	1950	2100
	7000	3050	8055	1995	6°/4°	1500	1600

- h1 = Altura con mástil plegado  
h2 = Elevación libre estándar  
h3 = Elevación de las horquillas  
h4 = Altura con mástil desplegado  
Q = Capacidad de elevación, carga nominal  
c = Centro de carga (distancia)

\* h5 incluido respaldo de carga (sin respaldo de carga, el valor aumenta en 305 mm en el mástil dúplex o en 465 mm en el mástil triplex)

FB30N/FB30CN						FB30N	FB30CN
Tipo de Mástil	h3 mm	h1 mm	h4 mm	h2/h5* mm	Ángulo de inclinación (av-re)	Q @ c=500mm kg	Q @ c=500mm kg
Simplex	3030	2045	4085	100	6°/8°	3000	3000
	3270	2165	4325	100	6°/8°	3000	3000
	3700	2430	4755	100	6°/8°	3000	3000
	4000	2610	5055	100	6°/8°	3000	3000
	4500	2870	5555	100	6°/8°	3000	3000
	5000	3120	6055	100	6°/8°	3000	2900
	5500	3370	6555	100	6°/4°	2900	2800
	6000	3635	7055	100	6°/4°	2650	2700
	Duplex	3000	2035	4055	980	6°/8°	3000
3250		2165	4305	1110	6°/8°	3000	3000
3700		2430	4755	1375	6°/8°	3000	3000
4010		2610	5065	1555	6°/8°	3000	3000
Triplex	3690	1825	4745	770	6°/6°	3000	3000
	3990	1925	5045	870	6°/6°	3000	3000
	4320	2045	5375	990	6°/6°	3000	3000
	4700	2165	5755	1110	6°/6°	3000	2950
	5060	2285	6115	1230	6°/6°	3000	2850
	5450	2430	6505	1375	6°/6°	2900	2800
	5970	2610	7025	1555	6°/4°	2750	2650
	6470	2870	7525	1815	6°/4°	2100	2000
	7000	3070	8055	2015	6°/4°	1600	1450

FB35N						
Tipo de Mástil	h3 mm	h1 mm	h4 mm	h2/h5* mm	Ángulo de inclinación (av-re)	Q @ c=500mm kg
Simplex	3000	2170	4045	100	6°/8°	3500
	3300	2290	4345	100	6°/8°	3500
	3720	2500	4765	100	6°/8°	3500
	4000	2755	5045	100	6°/8°	3500
	4500	3000	5545	100	6°/8°	3500
	5000	3250	6045	100	6°/8°	3500
	5500	3500	6545	100	6°/4°	3400
	6000	3750	7045	100	6°/4°	2800
	Duplex	3010	2170	4055	1125	6°/8°
3300		2290	4345	1245	6°/8°	3500
3720		2615	4765	1570	6°/8°	3500
4000		2755	5045	1710	6°/8°	3500
Triplex	3730	1930	4775	885	6°/6°	3500
	4010	2050	5055	1005	6°/6°	3500
	4390	2170	5435	1125	6°/6°	3500
	4700	2290	5745	1245	6°/6°	3500
	5030	2435	6075	1390	6°/6°	3450
	5580	2615	6625	1570	6°/6°	3100
	6000	2755	7045	1710	6°/4°	2900
	6510	2930	7555	1885	6°/4°	2250
	7000	3125	8045	2080	6°/4°	1700

## Dimensiones de la batería

		FB25N	FB25CN	FB30N	FB30CN	FB35N
Tensión de la batería	V	80	80	80	80	80
Capacidad a 5 horas de descarga	Ah	700-775	560-620	700-775	560-620	700-775
Peso de la batería	kg	1863	1558	1863	1558	1863
<b>Dimensiones de la caja</b>						
Longitud	mm	1028	1028	1028	1028	1028
Ancho	mm	855	711	855	711	855
Altura	mm	784	784	784	784	784
<b>Tamaño del compartimento</b>						
Longitud	mm	1056	1056	1056	1056	1056
Ancho	mm	865	720	865	720	865
Altura*	mm	790	790	790	790	790

\* Tolerancia de 5 mm



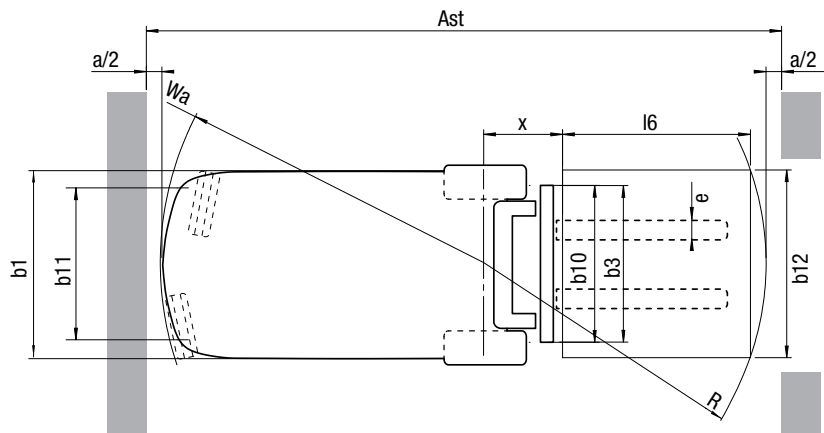
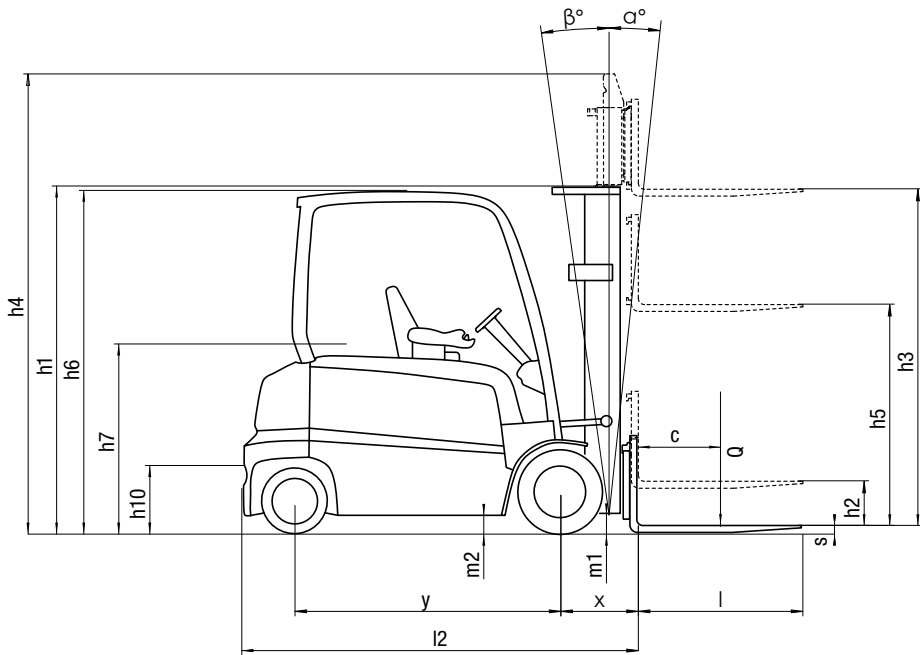

- h1 = Altura con mástil replegado
- h2 = Elevación libre estándar
- h3 = Elevación de las horquillas
- h4 = Altura con mástil desplegado
- h5 = Altura de elevación libre
- Q = Capacidad de elevación, carga nominal
- c = Centro de carga (distancia)

- Ast = Ancho del pasillo con carga
- Ast =  $Wa + R + a$
- Wa = Radio de giro
- $R = \sqrt{(l6 + x)^2 + (b12 / 2 - b13)^2}$
- a = Margen de seguridad =  $2 \times 100 \text{ mm}$
- l6 = Distancia de carga
- b12 = Ancho del palet

**FB25-35N / FB25-30CN Modelos**  
**Capacidades con diferentes centros de gravedad de la carga**

Simplex - h3 = 3300mm

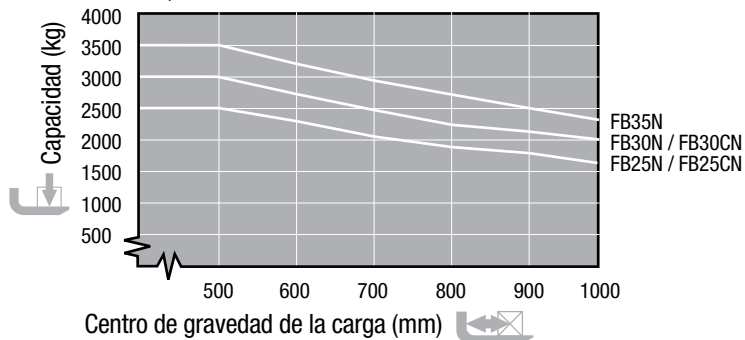





Control de curvas para máxima estabilidad



Apta en interior y en exterior

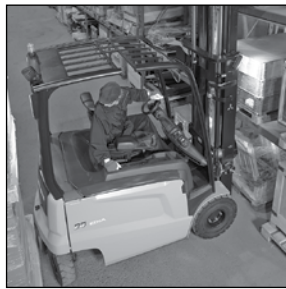

Agilidad en espacios reducidos

## Conducción y manejo de la carga

- **El Sensitive Drive System (SDS)** suaviza los movimientos de arranque y parada, además de incrementar la agilidad y adaptarse a los movimientos del pie del operario.
- **El control de curvas** inteligente detecta el ángulo de giro y reduce la velocidad al inicio de la maniobra para una máxima estabilidad y una reducción de velocidad en curvas precisa y positiva.
- **Controles táctiles precisos** y naturales con respuesta asistida por muelle: basta una ligera presión para un control preciso.

## Dirección

- **El eje trasero** ofrece agilidad en espacios reducidos con su dirección de 100°, y los dos motores de tracción permiten que la carretilla gire sobre sí misma al instante sin "tirón" inicial.
- **Una dirección contrapesada** a la dirección y el volante, de tamaño óptimo y un agarre firme pero ligero, incrementan la confianza y la maniobrabilidad a cualquier velocidad.

## Tracción

- **El modo ECO** ofrece un funcionamiento suave y natural con un gran ahorro de energía; idóneo para turnos de trabajo largos y para formar a usuarios nuevos o a tiempo parcial.
- **El modo PRO** maximiza los parámetros de rendimiento y da un control total a los operarios con experiencia en circunstancias intensivas.

- **El técnico de mantenimiento** puede personalizar con precisión los ajustes para adaptarlos a cualquier aplicación, entorno o requisito.

## Conjunto de mástil y horquilla

- **La imbatible visibilidad de 360°** con un diseño optimizado del mástil, el volante, el salpicadero y el contrapeso, maximiza la visión de la carga, las horquillas, y las ruedas delanteras y traseras, lo que ofrece un funcionamiento seguro y confiable en espacios pequeños.

## Frenos

- **Los frenos de disco completamente estancos** están protegidos de los elementos y prácticamente no requieren mantenimiento.
- **El freno de estacionamiento automático** con retención en pendientes detiene la carretilla de manera automática cuando se suelta el acelerador, lo que evita el deslizamiento en rampas sin tener que acordarse de utilizar una palanca o un interruptor.

## Sistema hidráulico

- **El control preciso y sencillo de la inclinación** y el desplazamiento lateral agiliza los movimientos importantes y difíciles, además de hacerlos más seguros.

## Sistema electrónico y de control

- **La disposición de los componentes** está planificada cuidadosamente para un acceso rápido y sencillo, lo que reduce las interrupciones y abarata los costes de mantenimiento rutinario.
- **Los conectores** están sellados para reducir la necesidad de mantenimiento y reparaciones.

## Las opciones incluyen

- **Reducción automática de la velocidad de desplazamiento e inclinación**
- **Pedal ergonómico de presencia del operario**
- **Control intuitivo de la palanca de mando**
- **Centrado automático de la inclinación**
- **Liberación integrada de la pinza**
- **Cambio de batería con transpaleta**
- **Cambio de batería lateral**
- **Luna con limpia/lavaparabrisas**
- **Cabina panelada**
- **Tejadillo protector de alta visibilidad**

cuando  
**la fiabilidad**  
lo  
**es todo**

Al igual que todos los productos de la marca Mitsubishi, nuestras carretillas elevadoras se fabrican empleando los innumerables recursos y la tecnología de vanguardia de una de las mayores empresas del mundo. De modo que cuando prometemos **calidad, fiabilidad y rentabilidad**, sabe que puede contar con ellas.

Todos los modelos de nuestra amplia y galardonada gama de carretillas elevadoras y equipos de interior ofrecen altas prestaciones y están diseñados para servirte... día tras día... año tras año... en todas las tareas... y bajo cualquier condición.

Para que su carretilla mantenga una productividad constante, disponemos de una red de concesionarios locales seleccionados por su compromiso de atención al cliente y respaldados por la organización de carretillas elevadoras Mitsubishi. Esté donde esté, siempre tendrá cerca un concesionario preparado y dispuesto a satisfacer sus necesidades.

El útil servicio local abarca todos los aspectos: identificación del modelo y la configuración más adecuados para su aplicación, oferta de planes de financiación y mantenimiento flexibles y competitivos, amplias garantías, alquiler a corto y largo plazo, y servicio de mantenimiento y reparación en sus instalaciones, así como el suministro de piezas de recambio más fiable y rápido del sector.

Sólo Mitsubishi puede proporcionar esa combinación de excelencia en ingeniería global y servicio técnico local... sólo Mitsubishi ofrece un producto de tanta calidad a un precio tan asequible... y sólo Mitsubishi da a la fiabilidad tanta importancia como usted mismo. Póngase en contacto con su concesionario local y descubra lo que Mitsubishi puede ofrecerle.

Puede encontrar el concesionario más cercano en [www.mitforklift.com](http://www.mitforklift.com)



# ULMA

Carretillas Elevadoras

[www.ulmacarretillas.com](http://www.ulmacarretillas.com)

**902 22 88 99**

**MITSUBISHI**  
FORKLIFT TRUCKS

CSSM1591 (08/14)  
© 2014 MCFE  
Impreso en Los Países Bajos

[mitforklift@mcf.nl](mailto:mitforklift@mcf.nl) [www.mitforklift.com](http://www.mitforklift.com)

NOTA: Las especificaciones de rendimiento pueden variar dependiendo de las tolerancias estándar de fabricación, las condiciones del vehículo, tipo de neumáticos, condiciones de la superficie o suelo y/o de las aplicaciones o ambiente donde se opera. Las carretillas que aparecen pueden no ser estándar. Si quiere informarse sobre los requisitos de rendimiento específicos y configuraciones disponibles localmente contacte con su distribuidor de carretillas elevadoras de Mitsubishi. Mitsubishi sigue una política de continua mejora de sus productos. Por esta razón, algunos materiales, opciones y especificaciones podrían cambiar sin previo aviso.