

## 3307 COMPACTADOR VIBRATORIO



Máquina con equipamiento opcional



- Accionamiento hidrostático, infinitamente variable
- Control de tracción
- Alta potencia en pendiente
- Moderno panel de instrumentos
- Puesto de operación ergonómico
- Asiento ajustable abatible y deslizante

- Columna de la dirección ajustable
- Bloqueo de diferencial automático
- Articulación de nuevo diseño
- Nuevo sistema de refrigeración
- Visibilidad óptima en todas direcciones
- Mantenimiento fácil, largos intervalos de servicio

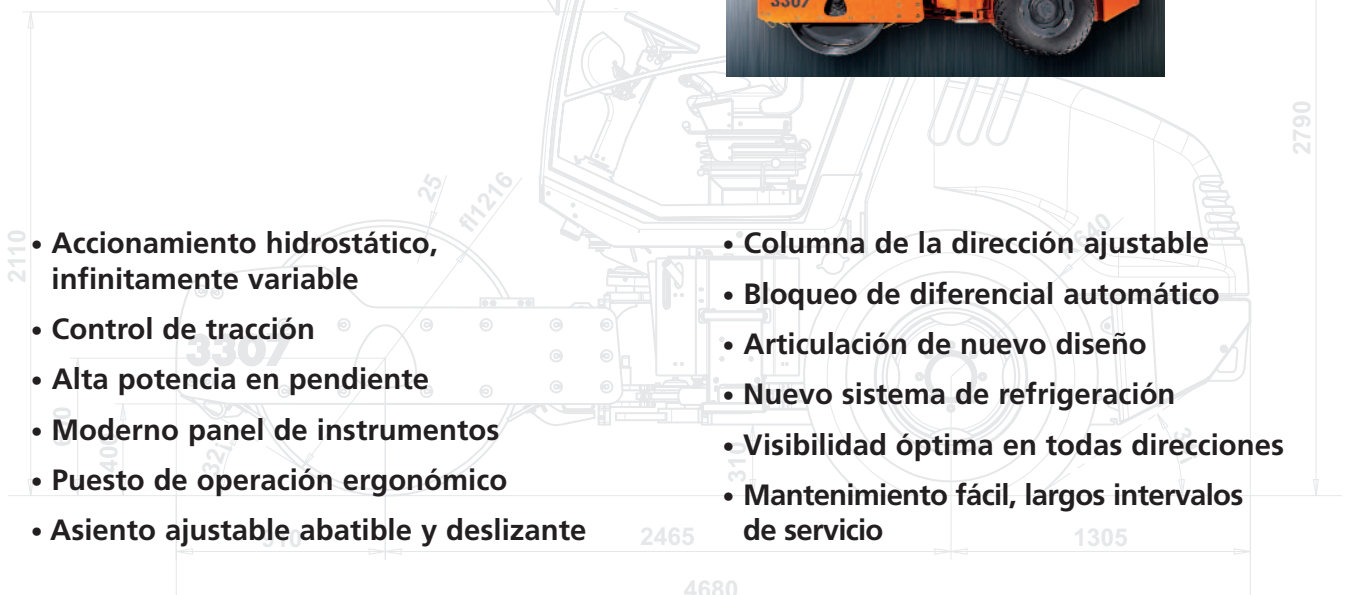

**DATOS TECNICOS**

**3307**

**Peso**

Peso básico sin cabina	6.450 kg
Peso en operación con cabina	7.050 kg
Peso máximo	7.500 kg
Peso al tambor	3.940 kg
Peso a los neumáticos	3.110 kg
Carga estática lineal delantera	23,5 kg/cm

**Dimensiones**

Ancho de trabajo	1.680 mm
Diámetro del tambor	1.216 mm
Radio de giro interior	3.060 mm

**Motor**

Deutz-Turbo Diesel, refrigerado por aceite, 4 cilindros	Tipo BF4M 2011
Potencia DIN/ISO 3046 IFN	65 kW/88,4 CV a 2.800 rpm
Potencia SAE J1349	65 kW/87,1 HP a 2.800 rpm
Depósito de combustible	175 ltr.

**Accionamiento**

Tracción hidrostática, infinitamente variable	todas las ruedas
Eje de planetarios con bloqueo de diferencial automático	

**Velocidad**

Velocidad de trabajo	0-4,3/0-6,3/0-6,5 km/h
Velocidad de desplazamiento	0-12,3 km/h

**Pendiente superable**

Con/sin vibración	54/59 %
-------------------	---------

**Sistema de vibración**

Accionamiento hidrostático	
Frecuencia	30/42 Hz
Amplitud nominal	1,7/0,6 mm
Fuerza centrífuga	124/97 kN

**Dirección**

Chasis de dirección articulado  $\pm 35^\circ$ , ángulo de oscilación  $\pm 10^\circ$   
Servodirección hidrostática

**Frenos**

Freno de servicio: hidrostático  
Freno de aparcamiento: por muelle  
Freno de emergencia: accionamiento hidrostático y freno por muelle

**Neumáticos**

Neumáticos radiales AW 14.9/13-24 6 PR

**Sistema eléctrico**

Voltaje operacional 12 V, Batería de 135 Ah

**Equipamiento estándar**

Plataforma de conducción suspendida, acceso por ambos lados. Consola de asiento abatible y basculante. 2 palancas de mando multifuncionales. Control de tracción. Mando basculante y consola del tablero de instrumentos abatible. Moderna pantalla de visualización de información y control. Insonorización acústica. Capó basculante con motor GFK, conformidad CE.

**Equipamiento opcional**

Confortable cabina ROPS con vista panorámica. Luces de trabajo. Limpiaparabrisas delantero y trasero, espejos interior y exterior. Radio. Calefacción con ventilación antipolvo. Aire acondicionado. ROPS/FOPS. Techo solar. Compactómetro. Sistema de documentación CDS. Tacógrafo. Iluminación acorde con la normativa de tráfico alemana. Rodillo de tacos. Pintura especial. (lista ampliada según pedido)

**Descripción:**

Compactador vibratorio autopropulsado

**3307**

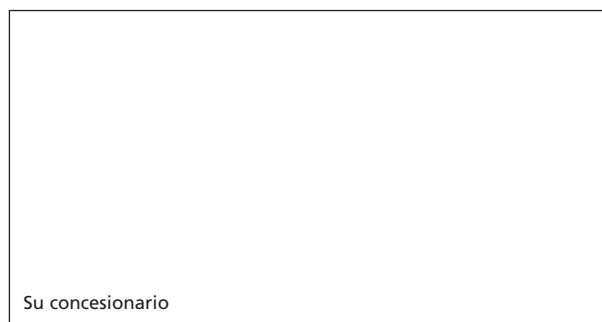
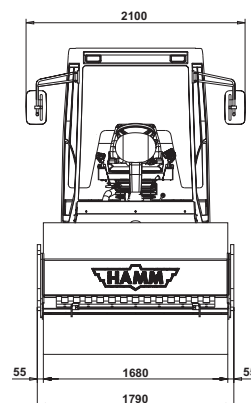
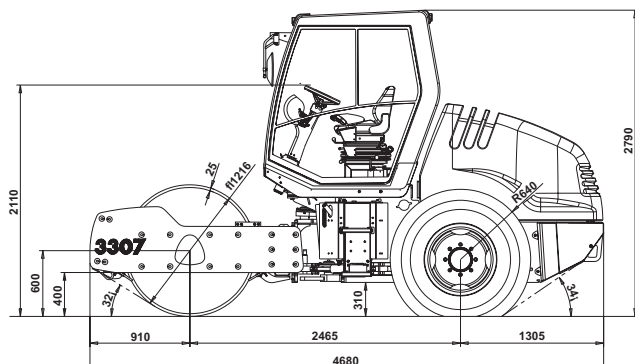

Datos técnicos según normas de la CECE  
Todas las especificaciones están sujetas a cambio sin previo aviso

3307 08.04 ESP2 00.92 14.59