

3205 COMPACTADOR VIBRATORIO



Máquina con equipamiento opcional



- Accionamiento hidrostático, infinitamente variable
- Control de tracción
- Alta potencia en pendiente
- Moderno panel de instrumentos
- Puesto de operación ergonómico
- Asiento ajustable abatible y deslizante

- Columna de la dirección ajustable
- Bloqueo de diferencial automático
- Articulación de nuevo diseño
- Nuevo sistema de refrigeración
- Visibilidad óptima en todas direcciones
- Mantenimiento fácil, largos intervalos de servicio

2000

700

2200

1305

2775

DATOS TECNICOS

3205

Peso

Peso básico sin cabina	4.750 kg
Peso en operación con cabina	5.350 kg
Peso máximo	5.700 kg
Peso al tambor	2.640 kg
Peso a los neumáticos	2.710 kg
Carga estática lineal delantera	19,2 kg/cm

Dimensiones

Ancho de trabajo	1.370 mm
Diámetro del tambor	1.000 mm
Radio de giro exterior/interior	4.335/2.965 mm

Motor

Deutz-Turbo Diesel, refrigerado por aceite, 4 cilindros	Tipo F4M 2011
Potencia DIN/ISO 3046 IFN	45 kW/61,2 CV a 2.500 rpm
Potencia SAE J1349	45 kW/60,3 HP a 2.500 rpm
Depósito de combustible	175 ltr.

Accionamiento

Tracción hidrostática, infinitamente variable todas las ruedas
Eje planetario con bloqueo de diferencial automático

Velocidad

Preselección variable de velocidad	
Velocidad de trabajo	0-7,5/0-10,2/0-11,1 km/h
Velocidad de desplazamiento	0-13,1 km/h

Pendiente superable

Con/sin vibración	55/60 %
-------------------	---------

Sistema de vibración

Accionamiento hidrostático	
Frecuencia	30/42 Hz
Amplitud nominal	1,55/0,69 mm
Fuerza centrífuga	69/60 kN

Dirección

Chasis de dirección articulado $\pm 35^\circ$, ángulo de oscilación $\pm 10^\circ$
Servodirección hidrostática

Frenos

Freno de servicio: hidrostático
Freno de aparcamiento: por muelle
Freno de emergencia: accionamiento hidrostático y freno por muelle

Neumáticos

Neumáticos radiales TR 12.4/24 8 PR

Sistema eléctrico

Voltaje operacional 12 V, Batería de 135 Ah

Equipamiento estándar

Plataforma de conducción suspendida, acceso por ambos lados. Consola de asiento abatible y basculante. 2 palancas de mando multifuncionales. Control de tracción. Mando basculante y consola del tablero de instrumentos abatible. Moderna pantalla de visualización de información y control. Insonorización acústica. Capó basculante con motor GFK, conformidad CE.

Equipamiento opcional

Confortable cabina ROPS con vista panorámica. Luces de trabajo. Limpiaparabrisas delantero y trasero, espejos interior y exterior. Radio. Calefacción con ventilación antipolvo. Aire acondicionado. ROPS/FOPS. Techo solar. Compactómetro. Sistema de documentación CDS. Tacógrafo. Iluminación acorde con la normativa de tráfico alemana. Pintura especial.
(lista ampliada según pedido)

Descripción:

Compactador vibratorio autopropulsado

3205

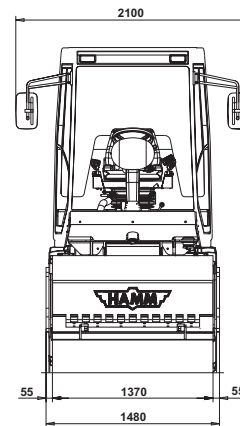
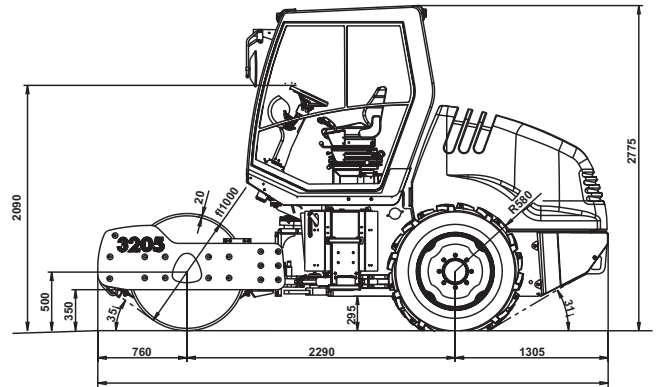

Datos técnicos según normas de la CECE
Todas las especificaciones están sujetas a cambio sin previo aviso

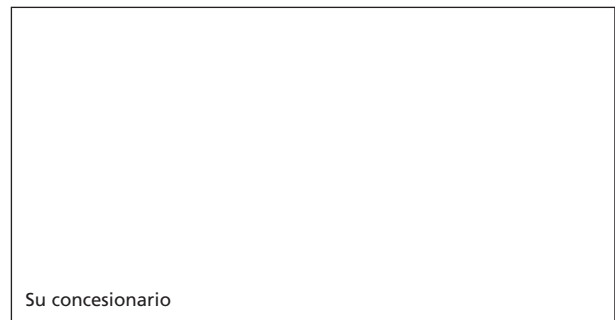

3205 08.04 ESP2.00 92 25 60

HAMM AG

Hammstraße 1 • Postfach 11 60 • D-95633 Tirschenreuth
Tel. +49 9631 80-0 • Fax +49 9631 80-120
www.hammag.com